

Talhópar Almennir

Almenningur

Tetra 1
Tetra 2
Tetra 3
Tetra 4
Tetra 5
Tetra 6
Tetra 7
Tetra 8
Tetra 9
Tetra 10
Tetra 11
Tetra 12
Tetra 13
Tetra 14
Tetra 15
Tetra 16
Tetra 17
Tetra 18
Tetra 19
Tetra 20
Tetra 21
Tetra 22
Tetra 23
Tetra 24
Tetra 25
Tetra 26
Tetra 27
Tetra 28
Tetra 29
Tetra 30

DMO

Tetra 1
Tetra 2
Tetra 3

Val á Talhópum:

Ýtið á "Val" og veljið "Mappa" í stöðvunum eru ein mappa "Almenningur". Veljið viðeigandi talhóp og samþykkið með "Velja"

Almenn Talstöðvarviðskipti:

Veljið Möppu/Folder - Veljið Talhóp/Talkgroup
Ýtið á sendihnappinn (16) hlustið eftir taltóninum.
Haldið stöðinni ca. 10 cm frá munni.
Talið í hljóðnemann (2) efst á stöðinni.
Sleppið sendihnappnum til að hlusta.

Hringja Einkatal:

Veljið númerið með lyklaborðinu.
Athugið að orðið "Einkar" sjáist á skjánum.
Ef ekki ýtið þá á "Tegund" (15a) uns "Einkar" sést á skjánum.
Hringið með því að ýta á sendihnappinn (16).

Hringja Símtal:

Veljið númerið með lyklaborðinu.
Athugið að orðið "Síma nr" sjáist á skjánum.
Ef ekki ýtið þá á "Tegund" (15a) þar til "Síma nr." er á skjánum.
Hringið með því að ýta á græna hnappinn (13).

Forritun flýtihnappa:

(17a) fer á RKI-Uppk.-N - (17b) RKI-Uppk.-N
(0) setur stöðina í Beinham DMO "Direct Mode" hnappnum er haldið niðri í 2-3 sekúndur.

Neyðarhnappurinn:

Ef ýtt er á neyðarhnappinn og honum haldið inni í ca. 3 sekúndur opnast bein forgangstalarás inn til Neyðarlínunnar.

Beinhamur DMO "Direct Mode" - Notaður þegar stöðin er utan netsins, einnig í "Gateway Mode" og "Repeater Mode".

DMO hóparnir eru í þrem möppum: DMO möppu fyrir venjulegt beintal, GW möppu fyrir Gateway og RPT möppu fyrir Repeater.

Nauðsynlegt er að nota hópa úr réttri möppu þegar verið er að nota Gateway eða Repeater. Haldið "núllinu" aftur niðri til að fara til baka í "Trunked Mode"

Almenningur

Flýtleiðbeiningar
fyrir

**Motorola
MTP850**



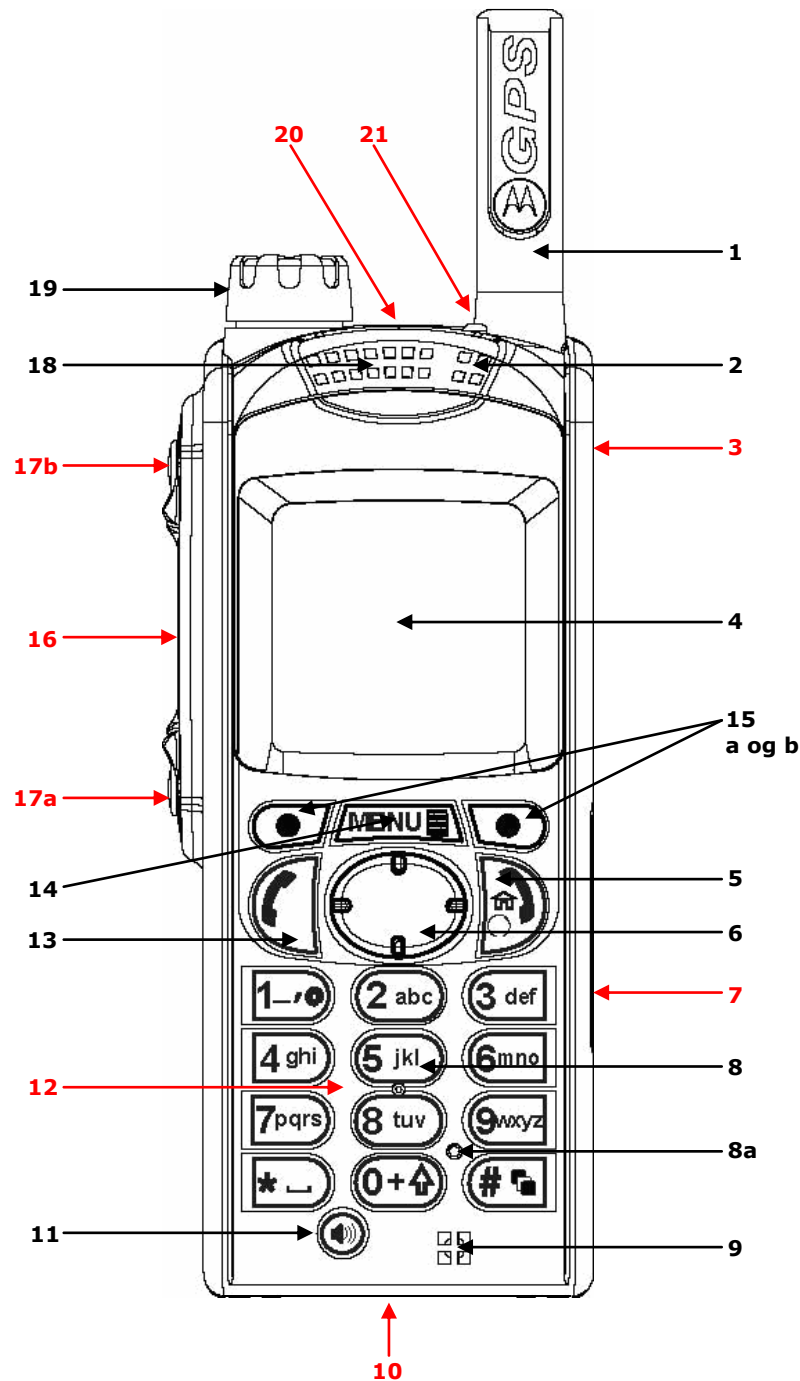

Nr.	Lýsing
1	Loftnet.
2	Efri hljónemi. Virkur í "Simplex" talstöðvar viðmóti.
3	Tengi fyrir ytra loftnet. Notað með stafrænni bíleiningu til að tengja tækið við útilofternet. (Aftan á MTP 850).
4	Litaskjár. Sýnir tölu- og bókstafi í 65536 litum á 130 x 130 punkta skjá, baklýsing, stillanleg leturstærð og skerpa.
5	Á-af / Hætta / Heim aftur, hnappur. Ýtið á og haldið til að kveikja eða slökkva á MTP850. Ýtið á til slíta símtali. Ýtið á til að fara til baka í aðalglugga. (Heim aftur)
6	Veltimús. Ýtið á upp, niður, hægri eða vinstri til að skruna lista, skoða valmyndir eða til að skrá texta og tölur.
7	Tengi fyrir hljóð- aukahluti. (Á hliðinni á MTP850).
8	Hnappaborð. Notað til að slá inn tölum og texta.
8a	Skynjari sem setur baklýsingu á og af.
9	Neðri hljóðnemi. Virkur í "semi Duplex" og "duplex" viðmóti þar sem hljóðstyrkur er lágur svo sem símtölum.
10	Aukahluta tengi. Til að tengja aukahluti við MTP850. (Er neðan á MTP850).
11	Hátalararofi. Skiptir á milli hlustar (lágt hljóð og hátalara hátt hljóð).
12	Hátalari. (undir hnappaborði).
13	Svarhnappur. Notaður til að hefja eða svara "duplex" hringingum svo sem símtölum, einnig til að senda "Status" og SDS skilaboð.
14	Valhnappur Notaður til að komast inn í aðalvalmynd og undirvalmyndir.
15	Forritanlegir hnappar. Ýtið á þá til að virkja valmöguleika sem birtast fyrir ofan viðkomandi hnapp.
16	Sendihnappur (PTT) Ýtið á og haldið inni meðan talað er í talstöðvarviðmóti. Ýtið á til að senda "Status" og SDS skilaboð
17	Forritanlegir hliðarhnappar 1 og 2 Venjuleg forritun: Efri hnappur setur baklýsingu Á/Af Neðri hnappur gerir skjáhvílu virka.
18	Hlust.
19	Forritanlegur snúningshnappur. Venjuleg forritun: "Tvívirk" - ýtið á hnappinn til að skipta á milli hljóðstyrks og talhópalista.
20	Neyðarhnappur. (Ofan á MTP850) Ýtið á og haldið inni til að komast í neyðarham og senda neyðarboð (í samræmi við forritun). Þegar slökkt er á stöðinni, er honum haldið inni til að kveikja á henni í neyðarham eða venjulegum ham í samræmi við forritun.
21	Ljósdióða Blikkar Grænu = í sambandi við netið. Blikkar Rauðu = er að tengja. Lýsir Rauðu = utan kerfis